

# TCD 914M

für Marineanwendungen

65 - 137 kW bei 1500/1800 min<sup>-1</sup>  
emissionszertifiziert & typgeprüft

- Luftgekühlter 6-Zylinder Motor für Hilfsantriebe mit Turboaufladung und Ladeluftkühlung.
- Durch die Luftkühlung entfällt die Integration des Motors in die klassische Motorkühlvariante von Marinemotoren. Installation des Aggregates auf Deck möglich.
- Das sehr kompakte Motordesign und die Flexibilität der Positionierung des Aggregates reduzieren die Einbaukosten.

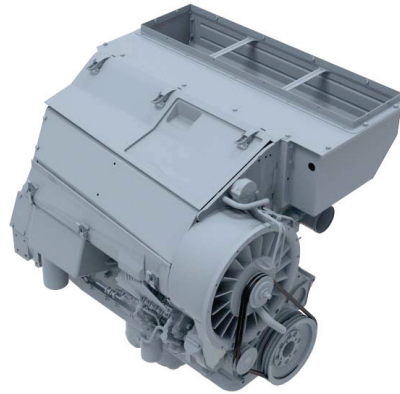

- Niedriger Kraftstoffverbrauch, geringe Wartungskosten und hohe Lebensdauer reduzieren die Betriebskosten.
- DEUTZ Marinemotoren sind speziell für die Anforderungen in Marineanwendungen entwickelt und entsprechen den Anforderungen der Klassifikationsgesellschaften. Type Approvals der IACS-Klassen<sup>1)</sup> und weiterer Klassen sind auf Anfrage verfügbar.
- Das robuste Motordesign ermöglicht den weltweiten Einsatz, auch mit Kraftstoffen hohen Schwefelgehalts.

## Technische Daten

Motortyp		TD 914 L6M	TCD 914 L6M	
Zylinderzahl		6	6	
Bohrung/Hub	mm	102/125	102/125	
Hubvolumen	l	6,1	6,1	
Verdichtungsverhältnis		17:1	17:1	
Nenn Drehzahlen Bordaggregate	min <sup>-1</sup>	1500 / 1800	1500 / 1800	
Spezifischer Kraftstoffverbrauch <sup>2)</sup>	g/kWh	220	200	
Leistungen <sup>3)</sup>		TD 914 L6M	TCD 914 L6M	
Bordaggregate	- LG G	50Hz kW	77	99
		60Hz kW	99	129
	- LG N	50Hz kW	88	113
		60Hz kW	106	137
Hilfsmotoren	- LG C	kW	112	120

**LG G:** Zeitlich uneingeschränkter Dauerbetrieb bei uneingeschränkter Auslastung.  
**LG N:** Zeitlich uneingeschränkter Dauerbetrieb bei eingeschränkter Auslastung.  
 Laufzeit mit über 90% der maximalen Leistung: max. 6000 Bh p.a.<sup>4)</sup>  
 Zulässige Auslastung: max. 80% der Nennleistung.

- 1) IACS – International Association of Classification Societies
- 2) Bester Vollastverbrauch, bezogen auf Dieselmotoren mit der Dichte 0,835 kg/dm<sup>3</sup> bei 15°C.
- 3) Leistungsangaben nach ISO 3046-1.  
Weitere Leistungsstufen auf Anfrage.
- 4) Bh p.a.: Betriebsstunden pro Jahr

Die Angaben auf diesem Datenblatt dienen nur zur Information und stellen keine verbindlichen Werte dar. Ausschlaggebend sind die Angaben im Angebot.

## Abmessungen

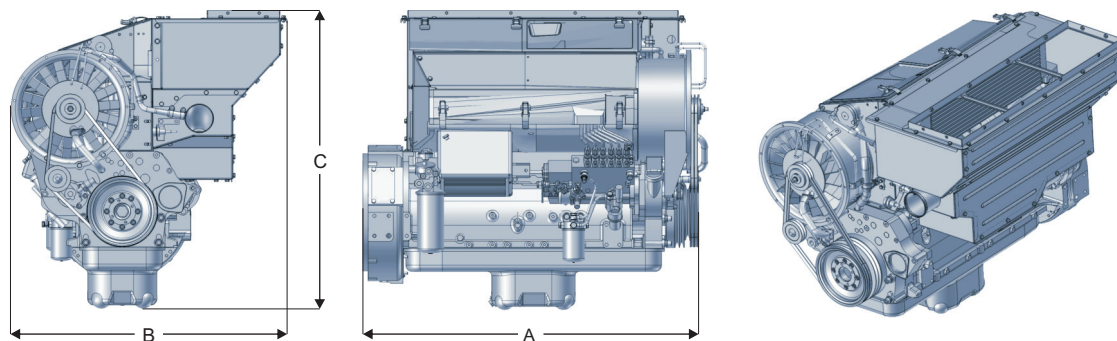

		<b>A</b>	<b>B</b>	<b>C</b>	<b>Gewicht</b>
TD 914 L6M	mm	1190	965	1048	555 kg
TCD 914 L6M	mm	1190	965	1048	570 kg

Anmerkung: Je nach Lieferumfang ergeben sich abweichende Motorabmessungen und Gewichte.